

PTL408注胶机专用压力传感器

技术特点:

- ✓ 灵敏度高、精度高
- ✓ 采用304不锈钢外壳
- ✓ 良好的防潮能力
- ✓ 优异的介质兼容性

PTL408注胶机专用压力传感器采用不锈钢整体构件，进口弹性体元件，高精度应变计及先进的技术工艺，具有灵敏度高、性能稳定、良好的抗冲击能力。适用于注胶机压力测量与控制。结构件采用国标304不锈钢，结构小巧、紧凑，有良好的防潮能力和优异的介质兼容性。



技术参数:

量 程	5-10MPa
综合精度	0.5%FS
输出信号	1.0mV/V
供电电压	10DCV(6~12DCV)
输出阻抗	500Ω
介质温度	-20~60℃
环境温度	-20~60℃
长期稳定性能	0.1%FS/年
绝缘电阻	大于2000MΩ(100VDC)
密封等级	IP65
振动影响	在机械振动频率20Hz~1000Hz内，输出变化小于0.1%FS

外形尺寸:

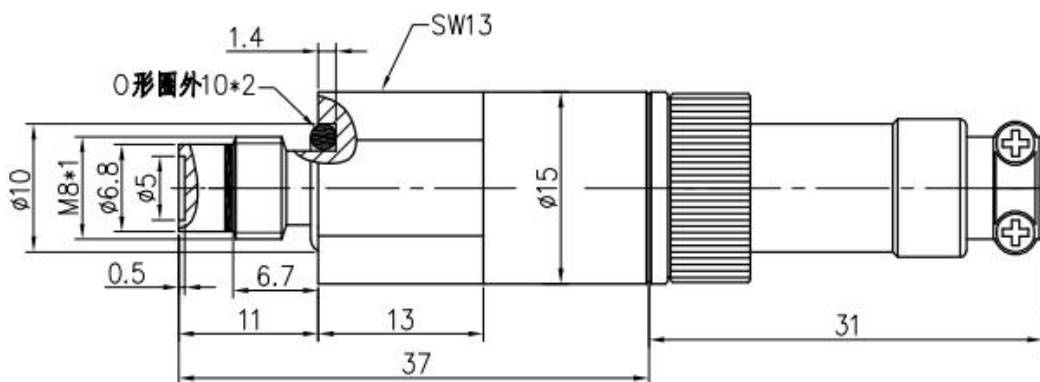

接线说明:

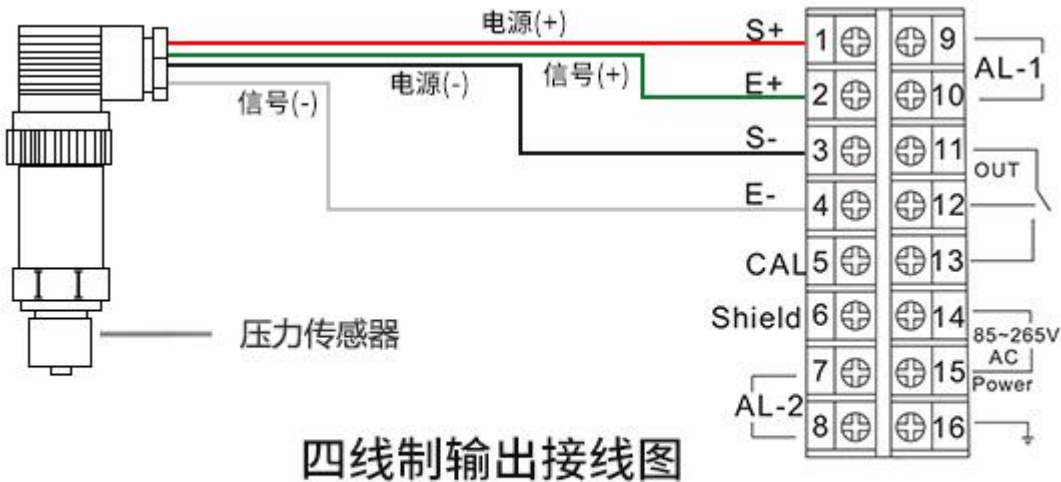

红线：电源+ 黑线：电源- 绿线：信号+ 白线：信号-

选型指南:

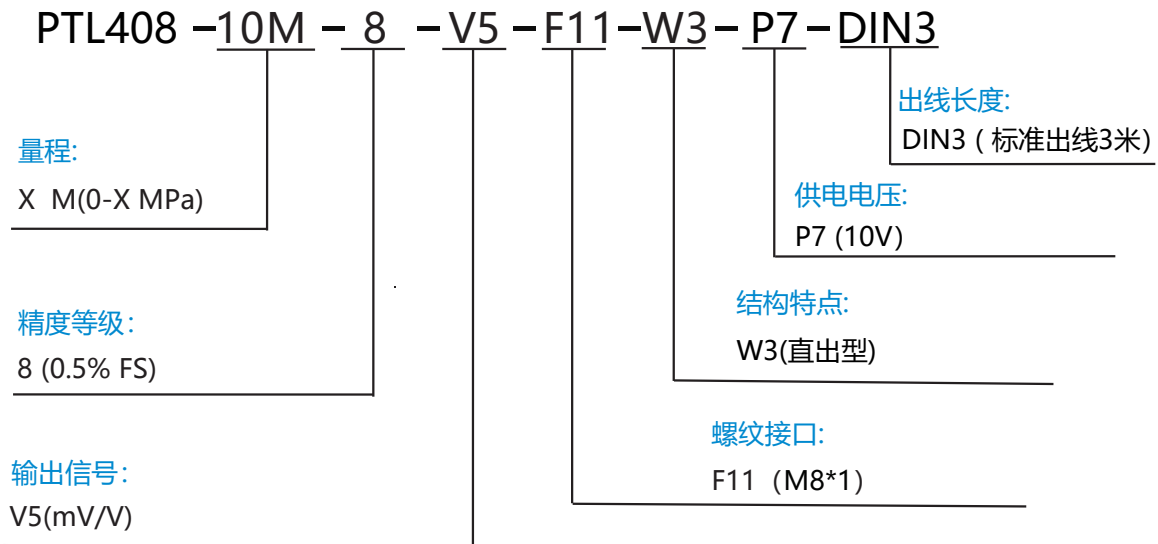

注：具体请登录公司网站：www.shllsensor.com 查询或咨询技术工程师

上海隆旅电子科技有限公司

Shanghai long journey electronic technologyco., LTD.

TEL : 021-51602986

FAX : 021-51561331

地址：上海市宝山区顾村镇沪太路5018号梓坤科技园910室

